

KCE INVERTER MODEL KCEブローシリーズ



受注生産

圧力 0~ 0.1MPa (100kPa)
モータ出力 5.5~15kW
流量 ~10.2m³/min

該当機種

- KCE120E-B KCE120E-B-AC
- KCE190E-B KCE190E-B-AC
- KCE310E1-B KCE310E1-B-AC
- KCE380E-B
- KCE620E1-B



型式	標準モデル					アフタークーラ仕様			
	KCE120E-B-01	KCE190E-B-01	KCE310E1-B-01	KCE380E-B-01	KCE620E1-B-01	KCE120E-B-AC-01	KCE190E-B-AC-01	KCE310E1-B-AC-01	
モータ出力	3.7	5.5	7.5	11	15	3.7	5.5	7.5	
流量 ※1	1.95	3.2	5.1	6.4	10.2	1.95	3.2	5.1	
常用排気圧力 (50/60Hz) ※2	0.1 (100) 以下	0.1 (100) 以下	0.1/0.06 (100/60) 以下	0.1 (100) 以下	0.1/0.06 (100/60) 以下	0.1 (100) 以下	0.1 (100) 以下	0.1/0.06 (100/60) 以下	
運転音 (50/60Hz) ※3	—	73	71/73	76	76/78	—	73	71/73	
配管接続口径	Rc1 1/2	Rc1 1/2	Rc2		Rc2 × 2	Rc1 1/2	Rc1 1/2	Rc2	
質量 ※4	340	365	435	700	910	355	380	485	
モータ	三相 200V-50/60Hz								
出力・極数×台数	3.7kW・2P×1台	5.5kW・2P×1台	7.5kW・2P×1台	5.5kW・2P×2台	7.5kW・2P×2台	3.7kW・2P×1台	5.5kW・2P×1台	7.5kW・2P×1台	
仕様	トップランナー規制対応高効率モータ								
設置場所	屋内								
設置環境	許容周囲温度 ※6 5~40								
	許容周囲湿度 ※6 65 ± 20%RH (JIS Z8703)								
	設置場所標高 ※7 1000以下								
付属品	デリバリフィルター ※8								
制御方式	負荷検出回転数自動制御回路内蔵								
回転数自動制御範囲	20~60								

※1 流量は設計排気量となり、容積から求めた理論値です。実流量は能力線図をご確認ください。 ※2 ブローを連続使用できる排気圧力の上限です。 ※3 運転音は常用排気圧力での実測値であり、保証値ではありません。 ※4 O2モデルはキャスト仕様となり重量は仕様表記載値より増加します。KCE380E-B-02、KCE620E-B-02は+10kg、その他機種は+5kgです。 ※5 電源電圧の一时的な変動範囲は±10%以内、変動が連続する場合は許容範囲は定格電圧±5%以内です。 ※6 周囲温度0℃付近で起動した場合、高周波音が発生する場合がありますが、短時間で音が消えますので異常ではありません。30分以上高周波音が連続する場合は販売店またはサービスマンにご相談ください。 ※7 標高1000mを超える場所での使用は弊社までご相談ください。 ※8 デリバリフィルターは、オイルミスト捕集用のフィルターであり、その他ミスト、液体、粉塵は捕集できません。

KCE ブロー仕様外形図 (単位: mm)

※キャスト付、アフタークーラ内蔵モデルの寸法は別途お問い合わせください。

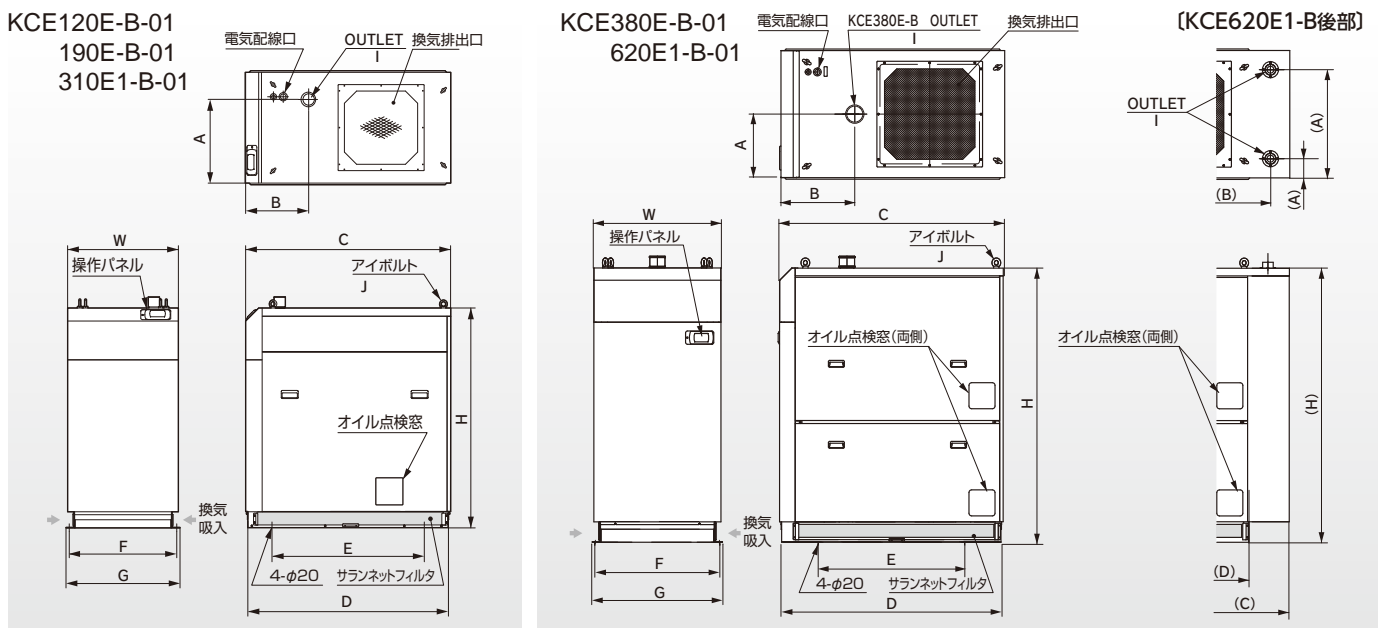

	H	D	W	A	B	C	E	F	G	I	J
KCE120E-B	1090	1312	680	495	479	1339	1015	660	700	Rc1½	M12
KCE190E-B											
KCE310E1-B	1165	1432	830	597	479	1461	950	810	850	Rc2	M16

	H	D	W	A	B	C	E	F	G	I	J
KCE380E-B	1790	1446	830	415	482	1469	950	810	850	Rc2	M20
KCE620E1-B	1790	1446	830	125 705	1571	1719	950	810	850	Rc2 Rc2	M20

能力線図 ※条件：20℃

KCE120E-B/ 120E-B-AC

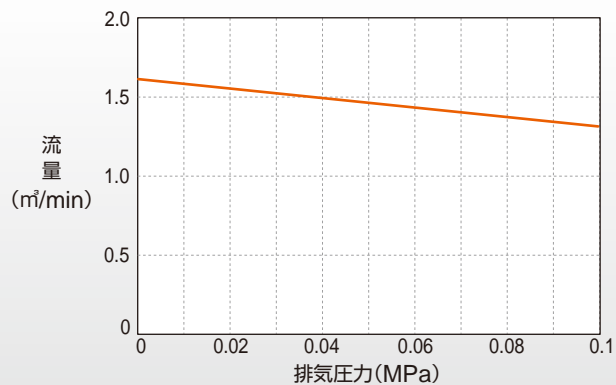

KCE190E-B/ 190E-B-AC

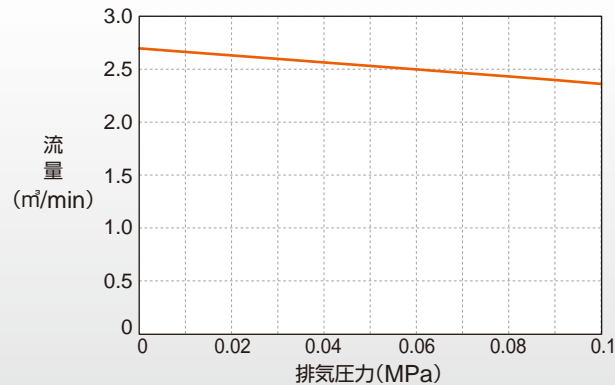

KCE310E1-B/ 310E1-B-AC

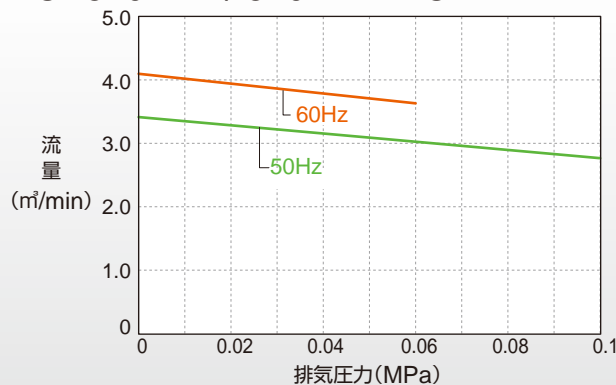

KCE380E-B

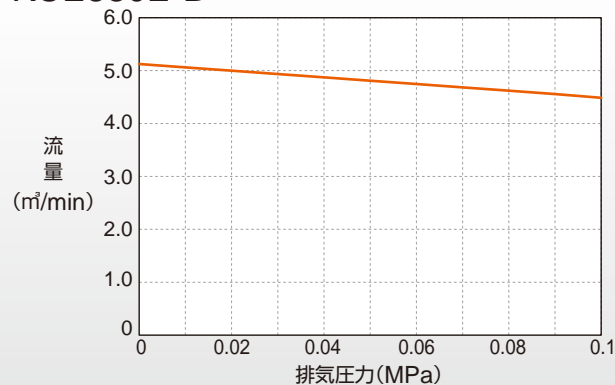

KCE620E1-B

